

SECHE-MAINS



C1 BLANC - C1 INOX - CB2 BLANC - CB2 INOX

1. Présentation	3
1.1 Informations	3
1.2 Description des symboles	3
1.3 Droits d'auteur	4
1.4 Déclaration de conformité	4
1.5 Garantie	4
2. Sécurité	4
2.1 Généralités	4
2.2 Utilisation conforme	5
2.3 Consignes de sécurité lors de l'usage de l'appareil	5
3. Transport, emballage et stockage	5
3.1 Inspection suite au transport	5
3.2 Emballage	6
3.3 Stockage	6
4. Caractéristiques du matériel	6
5. Installation et utilisation	7
5.1 Consignes de sécurité	7
5.2 Installation & Utilisation	7/8/9
6. Nettoyage et maintenance	10
6.1 Consignes de sécurité	10
6.2 Consignes de sécurité relatives à la maintenance	10
6.3 Réparation	10
7. Irrégularité de fonctionnement	11

1. Présentation

1.1 Informations

Cette notice d'utilisation sert d'information à tous ses utilisateurs. Elle décrit l'installation et la manipulation de l'appareil. Les consignes de sécurité et les connaissances techniques de l'appareil sont détaillées dans cette notice. Elles sont des conditions indispensables à une bonne utilisation du sèche-mains

Chaque utilisateur doit respecter scrupuleusement toutes les consignes d'utilisation. Cette notice d'utilisation doit être conservée à côté du produit pour un usage adéquat et une accession aux consignes en permanence pour chaque utilisateur.

1.2 Description des symboles

Les informations, les conseils d'utilisation et les consignes de sécurité sont représentés par des symboles. Il est indispensable de respecter ces consignes afin d'éviter des dommages matériels et corporels.



AVERTISSEMENT !

Ce symbole signifie qu'il existe un danger pouvant entraîner des blessures. Concentration et prudence sont impératives pour exploiter cet appareil.



DANGER ELECTRIQUE !

Cela signifie qu'il existe un danger lié au courant électrique. Le non respect des consignes peut entraîner des risques de blessures et de mort.



ATTENTION !

Ce symbole est utilisé pour indiquer que le non respect de la consigne peut entraîner une panne ou la destruction de l'appareil.



REMARQUE !

Ce symbole indique les bonnes pratiques et les conseils qui doivent être appliqués pour une utilisation efficace de l'appareil.



→ **REMARQUE !**

La lecture de cette notice d'utilisation est impérative avant la mise en service de l'appareil. Nous n'acceptons aucune responsabilité en cas de dommages et de pannes résultant du non-respect de la notice d'utilisation.

Des modifications techniques peuvent être apportées à l'appareil pour améliorer ses qualités fonctionnelles et son développement.

1.3 Droits d'auteur

La notice d'utilisation est protégée par la loi sur les droits d'auteur. Les reproductions de tous types et de toutes formes – même partielles – ainsi que l'exploitation et/ou la transmission de son contenu ne sont pas permises sans notre autorisation. Toute violation de ces dispositions ouvre droit à des dommages et intérêts. Les autres droits demeurent réservés.

1.4 Déclaration de conformité

L'appareil correspond aux normes et directives actuelles de l'Union européenne. Nous l'attestons dans la déclaration de conformité CE.

1.5 Garantie

Les consignes indiquées sur cette notice d'utilisation ont été établies en tenant compte des prescriptions en vigueur, du développement technique actuel, de nos connaissances et expériences. Toutes les traductions ont été établies avec professionnalisme. Cependant, nous déclinons toute responsabilité en cas d'erreur de traduction. La version française ci-jointe fait foi.

2. Sécurité

Les consignes de sécurité servent à écarter les dangers. Elles sont mentionnées dans les chapitres individuels et sont caractérisées par des symboles. Leur respect garantit une protection optimale contre les risques et permet un fonctionnement idéal de l'appareil. Les consignes de sécurité doivent être disponibles et lisibles sur les appareils.

2.1 Principes

Les consignes de sécurité sont établies pour éviter les erreurs, les usages dangereux et les pannes. Par conséquent, l'appareil ne doit être ni transformé, ni servir à une utilisation inappropriée. L'appareil est conçu d'après des règles techniques élaborées actuellement. Cette notice doit être impérativement conservée. L'appareil doit être utilisé dans des locaux fermés, uniquement par une personne responsable.

2.2 Utilisation conforme

Le fonctionnement de l'appareil et la sécurité d'utilisation ne sont garantis qu'en cas d'un usage normal et conforme de celui-ci. Le montage et les interventions techniques doivent être effectués par des professionnels.



ATTENTION !

Ces sèche-mains servent uniquement à sécher les mains, le visage et les cheveux, toute autre utilisation est considérée comme non conforme. Toute accusation liée à une utilisation non conforme de l'appareil n'est pas recevable et sera caduque. Une utilisation conforme correspond à une utilisation décrite dans cette notice d'utilisation. Une utilisation conforme correspond au respect des règles de sécurité, d'hygiène, de nettoyage et de maintenance.

2.3 Consignes de sécurité lors de l'usage de l'appareil

Les indications afférentes à la sécurité du travail se réfèrent aux ordonnances de l'Union européenne valables au moment de la fabrication de l'appareil. Pour un usage commercial de l'appareil, l'exploitant s'engage, durant toute la durée de son utilisation, à constater la conformité des mesures citées en matière de sécurité du travail avec l'état actuel de l'arsenal de conseils et à respecter les nouvelles prescriptions.

Pour les pays hors UE, les lois et dispositions du pays doivent être respectées. Toutes les dispositions de protection de l'environnement doivent être également respectées.



ATTENTION !

L'appareil doit être manipulé par des personnes aux moyens physiques et intellectuels suffisants. Les personnes ayant des moyens physiques et intellectuels limités doivent être encadrées pour utiliser cet appareil.

Usage interdit aux enfants.

En cas d'utilisation de l'appareil par une tierce personne, la notice d'utilisation doit être disponible avant tout usage. Tout nouvel utilisateur doit avoir lu la notice d'utilisation.

L'appareil ne doit être utilisé que dans des locaux fermés.

3. Transport, emballage et stockage

3.1 Inspection suite au transport

La vérification d'absence de dommage et de l'intégralité de l'appareil doit être effectuée à réception du colis. En cas d'identification de dommages dus au transport, refuser ou accepter le produit livré uniquement sous réserve. Une réclamation en détaillant les défauts constatés devra par la suite être réalisée. La perception de dommages n'est possible qu'en cas de réclamation formulée dans les délais prévus.

3.2 Emballage

L'emballage de l'appareil doit être conservé en cas de déménagement, ou pour un retour au service après-vente. Les emballages intérieurs et extérieurs devront être intégralement retirés avant utilisation de l'appareil. Les normes en vigueur dans votre pays concernant la protection de l'environnement doivent impérativement être respectées avant destruction de l'emballage.

3.3. Stockage



ATTENTION !

La conservation de l'appareil en stock peut se faire mais uniquement dans son emballage d'origine fermé. Le stockage peut être effectué en respectant ces conditions :

- Stockage dans un local sec et non humide
- A l'abri du soleil
- Contrôle du stock supérieur à 2 mois (état général de l'appareil et tous les éléments le constituant)
- Pas de secousse du matériel
- Stockage en local uniquement.

4. Caractéristiques du sèche-mains

Sous réserve de modifications.

Sèche-mains				
Modèle	C1 Blanc	C1 Inox	CB2 Blanc	CB2 Inox
Niveau sonore	70dB	70dB	70dB	70dB
Temps de séchage	15 Secondes	15 Secondes	15 Secondes	15 Secondes
Anti-éclaboussures	Oui	Oui	Oui	Oui
Vitesse de l'air	270 m ³ /h	270 m ³ /h	270 m ³ /h	270 m ³ /h
Capteur infrarouge avec technologie anti-interférence	Oui	Oui	Oui	Oui
Puissance	2,5Kw	2,5Kw	2,5Kw	2,5Kw
Tension	220V-50Hz	220V-50Hz	220V-50Hz	220V-50Hz
Bec 360°	Non	Non	Oui	Oui
Dimensions	H240xL270xP142 mm	H240xL270xP142 mm	H240xL270xP200 mm	H240xL270xP200 mm

Poids	5,40Kg	5,40Kg	6,25Kg	6,25Kg
-------	--------	--------	--------	--------

5. Installation et utilisation

5.1 Consignes de sécurité



DANGER ELECTRIQUE ! *Risque lié au courant électrique !*

- Aucun contact avec une source de chaleur ne doit avoir lieu avec le cordon électrique.
- Le cordon ne doit pas pendre du bord d'une table ou d'un comptoir.
- L'appareil doit être branché à une prise monophasée conforme.
- Avant toute installation, vérifier tous les câbles électriques ou de tuyauterie.



AVERTISSEMENT !

En fonctionnant, l'appareil peut atteindre des températures élevées. Pour éviter les brûlures et les accidents, ne pas utiliser l'appareil en dysfonctionnement, en marche et ne pas utiliser des pièces détachées non fournies avec l'appareil.



DANGER ELECTRIQUE ! *Risque lié au courant électrique !*

En cas de mauvaise installation, l'appareil peut être dangereux et causer des blessures. Avant toute installation, vérifier les données du réseau électrique. Brancher l'appareil uniquement lorsqu'il y a conformité. L'appareil doit être déballé, entièrement avant le branchement

5.2 Installation - Utilisation



AVERTISSEMENT !

La mise en place de l'installation de l'appareil et la maintenance doivent être effectuées uniquement par des professionnels.

1°)

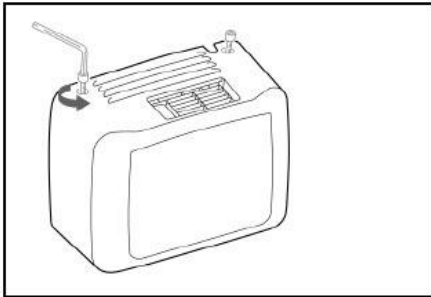

2°)

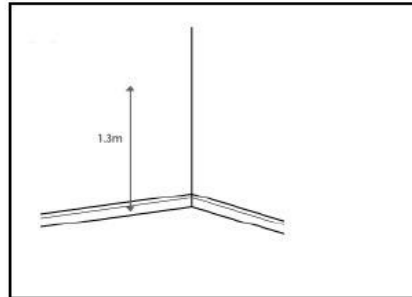

3°)

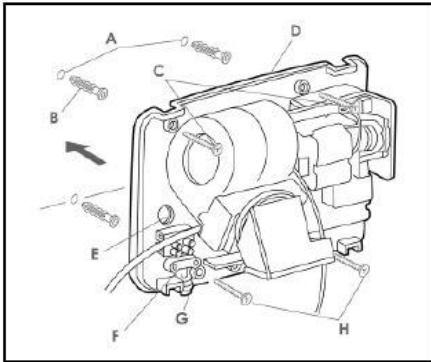

4°)

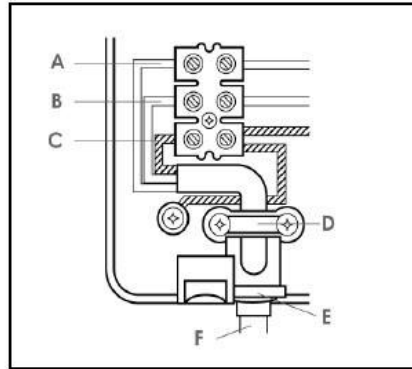

5°)

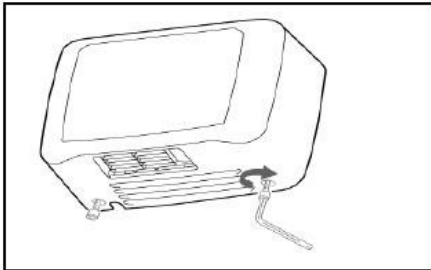

6°)

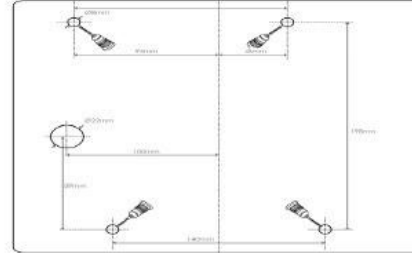

Gabarit

A. Phase B. Neutre C. la Terre D. Serre-câble E. Œillet F. l'alimentation en électricité.

Installation & utilisation :

- Positionner le sèche-mains comme le montre l'image 1 sur le schéma. Desserrer le boîtier de la plaque arrière en dévissant les 2 vis BTR à l'aide d'une clé allen.
- Placer le sèche-mains à environ 1,30 mètre du sol, image 2.
- A l'aide du gabarit fourni avec l'appareil, marquer les positions des trous de fixations. Pour cacher le secteur d'alimentation, percer le trou d'entrée du câble.
- A l'aide d'une perceuse et d'une mèche de 8mm, percer les trous de fixation afin de pouvoir placer les chevilles et les vis de fixation.
- Insérer la prise murale de manière à ce qu'elle soit au niveau de la surface de montage, puis fixer la plaque arrière à l'aide des vis de fixation.
- Relâcher le serre-câble, percer le bouchon de canon isolant, et faites le glisser sur l'extrémité du câble. Déconnecter le courant électrique. Amener le câble à travers l'œillet et connecter le câble de raccordement à la borne sur le raccord, image 3 & 4 :
 - o Le fil conducteur marron ou rouge doit être connecté à la borne marquée A ou le fil rouge sur le bornier
 - o Le fil de couleur bleu ou noir doit être connecté à la borne marquée B (neutre) ou le fil bleu sur le bornier
 - o Le fil de couleur jaune/vert doit être connecté à la borne marquée C (la terre) ou le fil jaune/vert sur le bornier
- Avant le montage, reconnecter les connecteurs capteurs et le câble de la terre en ajustant le câble de terre au boîtier et en regroupant les connecteurs ensemble.
- Remplacer le boîtier et fixez les vis avec la clé allen fournie
- Mettre l'appareil en marche
- L'appareil est conçu pour une utilisation intensive
- Lavez-vous les mains
- Séchez-vous les mains et testez le fonctionnement en retirant vos mains et en les remettant à plusieurs reprises.



AVERTISSEMENT !

L'appareil en service peut atteindre des températures élevées. En cas de surchauffe, l'appareil cesse de fonctionner, laisser l'appareil refroidir. Ne pas démonter et déplacer l'appareil après son utilisation.



REMARQUE !

Si ce système de protection se met en marche régulièrement, il est impératif de prendre contact avec

notre service après-vente ou bien votre revendeur.

6. Entretien

6.1 Consignes de sécurité

- Tout entretien, nettoyage, réparation de l'appareil doit se faire avec un sèche-mains débranché.
- L'utilisation de détergents caustiques et de bicarbonate de soude pour le nettoyage est interdite.
- Ne jamais plonger l'appareil dans de l'eau ou autre liquide.



AVERTISSEMENT !

L'appareil ne peut pas être nettoyé par jet d'eau direct (pas de jet d'eau sous pression).

6.2 Consignes de sécurité sur la maintenance du sèche-mains.

- Vérification quotidienne de l'absence d'endommagement au niveau du cordon secteur. Ne jamais utiliser l'appareil lorsque le cordon est endommagé. Si le cordon présente des endommagements, celui-ci doit être remplacé par un électricien qualifié.
- En cas de panne, adressez-vous à votre revendeur ou à notre service après-vente.
- Toute intervention de maintenance ou de réparation ne doit être effectuée que par un professionnel.

6.3 Réparation

L'appareil possède une protection contre la surchauffe. En cas de déclenchement, il faut impérativement laisser refroidir l'appareil. Toute réparation doit être effectuée par un professionnel.



REMARQUE !

Si l'appareil ne démarre pas, vérifiez votre cordon d'alimentation.

Pour toute autre anomalie, contactez votre revendeur ou votre service après-vente.

7. Irrégularité de fonctionnement

ANOMALIE	CAUSES	EXPLICATION
Appareil ne fonctionne pas	<ul style="list-style-type: none">• Appareil hors tension.• Capteur infrarouge défectueux• Portée du détecteur trop courte• Détecteur endommagé	<ul style="list-style-type: none">• Vérifiez l'alimentation électrique• Contacter votre revendeur
Pas d'air chaud	<ul style="list-style-type: none">• Chauffage défectueux• Moteur endommagé	<ul style="list-style-type: none">• Contacter votre revendeur



REMARQUE !

Déchets des appareils usagés

Tout appareil usagé doit, lors de son élimination, respecter la réglementation en vigueur de son pays. Il est impératif de rendre l'appareil inutilisable avant son élimination en retirant le câble d'alimentation électrique.

HAND DRYER



C1 WHITE - C1 STAINLESS

CB2 WHITE – CB2 STAINLESS

1.Display	14
1.1 Information	14
1.2 Symbol meaning	14
1.3 Copyright	14
1.4 Statement of conformity	15
1.5 Warranty	15
2. Safety notice	15
2.1 General information	15
2.2 Appropriate use	16
2.3 Safety instruction	16
3. Delivery, packing and storage	17
3.1 Delivery checking	17
3.2 Packaging	17
3.3 Storage	17
4. Technical data	18
5. Installation instruction and use	18
5.1 Safety instructions	18
5.2 Installation and use	18/19/20
6. Cleaning and maintenance	21
6.1 Safety instructions	21
6.2 Safety instructions relating to maintenance	21
6.3 Troubleshooting	21/22
7. If operating anomalies occur.	22

1. Display

1.1 Information

Please take note of this user's manual before installing and using your appliance.

Keep this operating manual for reference with your appliance: it has been drawn up for your own and other people's safety and to ensure a perfect use of the hand dryer.

If the appliance is sold or transferred to someone else, ensure that the manual is with it.

1.2 Symbols meaning

Important notes for your safety are especially marked. Always observe these notices to avoid accidents and damage to the appliance or to the user



WARNING !

Warning concerning health hazards describing possible risks of injury. Caution and concentration are imperative to use this appliance.



DANGER ELECTRIC SHOCK !

The appliance runs on electricity, that means there is a general risk of electric shock that can lead to injury or death.



IMPORTANT !

No-compliance with the using instructions can involve a breakdown or the destruction of the appliance.



ADVICE !

To keep your appliance in good working order follow these operating instructions.



ADVICE!

Read this operating manual completely before installing and working with the appliance.

We do not accept any responsibility for damages due to non observance of these operating instructions.

Engineering changes can be brought to the appliance to improve its functional qualities and its development.

1.3 Copyright

This note of instructions for use is protected by the copyright law. All rights reserved, no part of this note may be reproduced, stored in a retrieval system, or transmitted, in any form or by any means, without the permission of the author. Non respect of this disposition will lead to a law procedure and damages.

1.4 Statement of conformity

This appliance corresponds to the standards and current directives of European Economic Community as detailed in our statement of conformity

1.5 Warranty

The instructions of use have been established taking account of the regulation in force, of the current technical development, our own knowledge and experience. All translations were drawn up with professionalism. However our responsibility cannot be engaged in case of mistranlation. The French text still the reference.

2. Safety

Safety instructions are important notes to avoid accidents and damage on the appliance. You will find these safety instructions in the individual chapters of this note and they are represented by special symbols. For an optimal protection against the risks and to maintain the efficiency and safety of the appliance we recommend observing these notices that must be visible on the appliance.

2.1 General information

Safety instructions are dedicated to avoid mistakes, and provide important information for insuring safe installation, use and maintenance of the appliance. Consequently the appliance must be used for the purpose for which it was expressly designed. Any other use is considered to be improper and consequently dangerous. The appliance is conceived according to the current technical rules. It must be used in close buildings, only by one responsible person.

2.2 Appropriated use

Non-compliance with using instructions can lead to serious injuries or damage to the appliance. We take no responsibility for damages due to violations of the operating instructions. Any intervention work on your appliance must be performed by qualified professionals.



IMPORTANT!

Hand dryers are dedicated expressly to dry hands, face, and hair. Any other use is considered inappropriate and is prohibited. Any charge related to inappropriate use cannot be acceptable and considered null and void. A corresponding use must be in total accordance with the using described in the user manual. A corresponding use must respect the safety regulations, hygiene, cleaning and maintenance.

2.3 Safety instructions

So far as indications on labor security are concerned, it refers to European Union's rules currently in force at the time of production of the appliance. For a regular commercial practice of the appliance, the owner is responsible for checking and respecting the official texts regarding labor security and respect new prescriptions.

For countries out of UE, laws and rules of the concerned country must be respected. As well as the rules for environmental protection



IMPORTANT!

This appliance is not intended to be used by persons (including children) with impaired physical, sensorial or mental abilities and/or insufficient experience or knowledge, unless they are supervised by a person responsible for their safety or have been instructed in the proper use of the appliance by this person.

Forbidden to children

Children should be supervised in order to make sure that they don't play with the appliance. Keep the appliance out of reach of people of these groups.

The appliance must be used only inside closed building

3. Delivery, packing and storage.

3.1 Delivery checking

Immediately contact your dealer if you have found damage resulting from transport. In case of packaging damaged you can refuse the parcel or accept it but with the mention of the damage on the delivery document.

Unpack the appliance with all its accessories. Check the contents for completeness and possible damages.

The damages will be considered receivable if a detailed claim is send to the dealer within the intended deadlines

3.2 Packing

Always transport or ship the appliance in its original packaging to avoid damage. Keep the packaging for such an event (removal or back to the supplier for warranty).

The standards in force in your country concerning environmental protection must imperatively be respected before destruction of packaging.

3.3. Storage



IMPORTANT !

The appliance must be stored in its packaging of origin closed

Storage of the appliance:

- In a dry room without humidity
- Protected from sun
- Checking of the product in stock from more than two months (general state and all parts of the appliance)
- Avoid shocks
- Cannot be stored outside

4. Technical characteristics of hand dryer

Subject to modifications

Hand dryer				
Model	C1 White	C1 Stainless	CB2 White	CB2 Stainless
Sound level	70dB	70dB	70dB	70dB
Dry time	15 Seconds	15 Seconds	15 Seconds	15 Seconds
Anti-splashes	Yes	Yes	Yes	Yes
Air velocity	270 m ³ /h	270 m ³ /h	270 m ³ /h	270 m ³ /h
Infrared sensor with anti-interference technology	Yes	Yes	Yes	Yes
Power	2,5Kw	2,5Kw	2,5Kw	2,5Kw
Voltage	220V-50Hz	220V-50Hz	220V-50Hz	220V-50Hz
306°Revolving nozzle	No	No	Yes	Yes
Dimensions	H240xW270xD142	H240xW270xD142	H240xW270xD200	H240xW270xD200
Weight	5,40Kg	5,40Kg	6,25Kg	6,25Kg

5. Installation and use

5.1 Safety instructions



DANGER ELECTRIC SHOCK!

- Don't let the power supply cord touch hot parts
- Don't let the power supply cord along a table or a counter
- The appliance must be connected with a single-phase socket in conformity.
- Before any installation check all the electric cables or piping



WARNING !

Operating your appliance can reach very high temperature. To avoid injuries and burns do not use the appliance if it is damaged. Do not use spare parts not provided with your appliance



DANGER ELECTRIC SHOCK !

In the event of bad installation, the appliance can be dangerous and cause injuries. The electrical safety of this appliance is ensured only if it is correctly connected to an efficiently earthed system in accordance with electrical safety regulations. The appliance must be unpacked entirely before the connection.

5.2 Installation and use



WARNING !

Installation and maintenance must be only carried out by qualified technician.

1°)

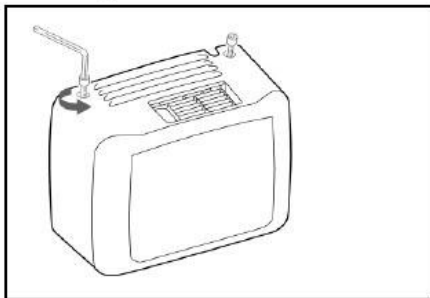

2°)

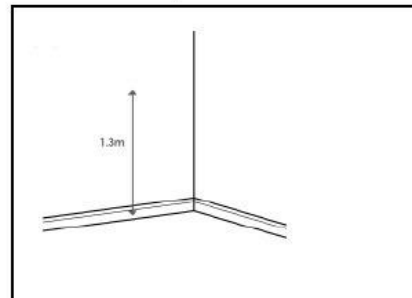

3°)

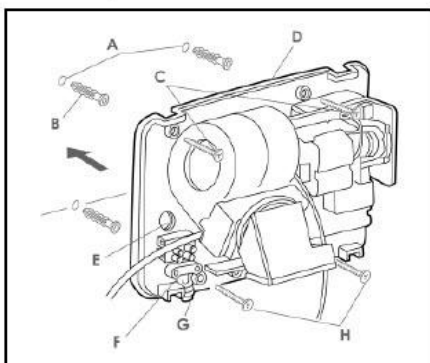

4°)

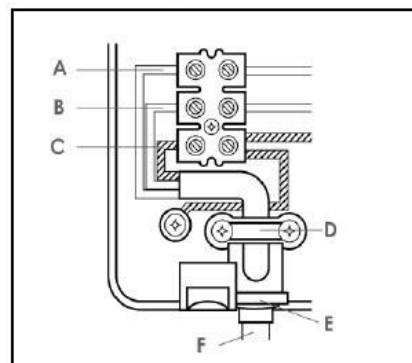

3/A Fixing holes **B** Wall plug **C** Fixing screws **D** Back plate **E** Cable entry hole **F** Cable clamp **G** Grommet **H** Fixing screws

4/ A. Live **B.** Neutral **C.** Earth **D.** Cable clamp **E.** Grommet **F.** Main supply.

5°)

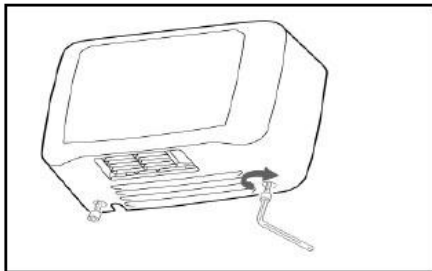

6°)

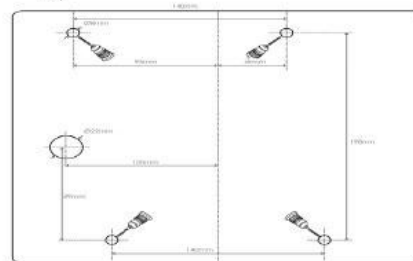

Template

Installation instructions and use :

- Position the hand dryer as shown in the picture 1. Release the casing from the back plate by removing the screws with Allen key.
- Fix the hand dryer approximately 1.3m from floor, picture 2.
- Using the template provided with the appliance, mark the positions for the fixing holes. To conceal the mains power supply drill out the cable entry hole.
- Using a drilling machine with a bit of 8mm, drill the fixing holes in order to place the wall plugs and fixing screws.
- Insert the wall plugs so they are flush with the mounting surface. Then fix the back plate with the fixing screws.
- Release the cable clamp, pierce the grommet cap and slide it over the cable end. Bring the cable through the eyelet and connect the mains supply cable to the terminal block.

Pictures 3 and 4:

- The wire coloured Brown or Red must be connected to the terminal block marked A (Live) or the Red wire on the terminal block.
- The wire coloured Blue or Black must be connected to the terminal block marked B (Neutral) or the Blue wire on the terminal block.

- The wire coloured Yellow/Green must be connected to terminal block marked C (Earth) or the Yellow/Green wire on the terminal block
- Before assembling fit the Earth tag to the casing and push the connectors together,
- Replace the casing and secure the screws with the Allen key provided.
- Turn ON the appliance
- The appliance is designed for a heavy use.
- Wash your hands.
- Dry your hands and so verify your appliance operates normally by withdrawing and putting your hands below the nozzle several times.



WARNING !

Operating your appliance can reach very high temperature. In case of overheating your appliance turns off automatically, let it cool down. *Never dismount or move your appliance while in use.*



ADVICE !

If overheating protection is stated regularly, contact your dealer or our after-sales service.

6. Cleaning and maintenance

6.1 Safety instructions

- Before servicing (clean, maintenance, repair) unplug the appliance
- Caustic detergents, sodium bicarbonate are forbidden for the cleaning of your appliance.
- Do not immerse the appliance in water or other liquid.



Warning !

Your appliance cannot be clean by water jet (neither water jet under pressure)

6.2 Safety instructions relating to maintenance

- Daily check the state of your appliance: do not use it if it is damaged or if the power cord is damaged. If the power cord is damaged it must be replaced by a professional electrician.
- In case of break down contact your supplier or our own after- sales service.
- Any intervention work on your appliance must be performed by a qualified professional

6.3 Troubleshooting

Your appliance is provided with an overheating protection. When this protection has been activated you must let your appliance cool down. Any intervention work on your appliance must be performed by a qualified professional.



ADVICE !

If your appliance does not start check the power cord.

For any other anomaly contact your supplier or our after-sales service.

7. If operating anomalies occur.

ANOMALIE	CAUSES	EXPLICATION
Unit does not operate	<ul style="list-style-type: none">• Power off• Defective infrared sensor• Sensing distance too short• Sensing device damaged	<ul style="list-style-type: none">• Check power• Call your retailer
Not hot air	<ul style="list-style-type: none">• Heater faulty• Motor damaged	<ul style="list-style-type: none">• Call your retailer



Waste Electronic and Electric Equipment

To avoid any abuse and dangers and to fit the rules of the concerned countries before disposing of the used appliance you must remove main electric cable.